

PK

PETER KRÖNER GMBH



ZUBEHÖR

für die Verarbeitung von
Partikelschäumen und
für die Herstellung von
Formwerkzeugen

ACCESSORIES

for molding particlefoams
and manufacturers of
molds

Werkzeugzentrierung

Mold centering units

KAPITEL 5





Zentrierbolzen
Centering pins

5-1

Zentrierbolzen
Centering pins

Zentrierbolzen ermöglichen ein passgenaues Ausrichten der Werkzeughälften beim Schließen der Form. So lassen sich Kanten und Berührungsflächen der Form schonen.

Centering pins enable an accurate fitting of both parts of the mold. They prevent the mold from damage.

Zentrierbolzen
- 1.4305 / CuZn39Pb3

Centering pin

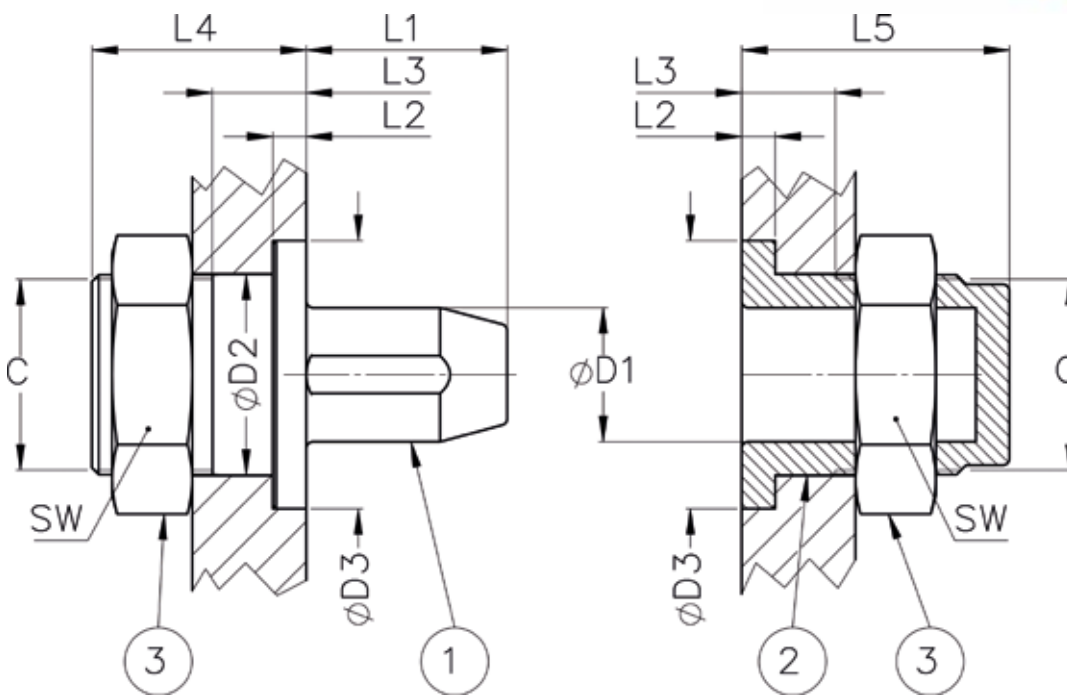

D1*	L1	D2*	D3*	L2	L3	L4	L5	C	SW	Artikel-Nr. / Item No.			
										Pos.1 Bolzen bolt	Pos. 2 Buchse bushing	Pos. 3 Mutter nut	Pos. 1-3 Komplett complete
20	30	30	40	5	14	32	40	M30x1,5	36	70000110	70000010	70000200	70102030
	50	30	40	5	14	32	60	M30x1,5	36	70000120	70000020	70000200	70102050
	70	30	40	5	14	32	80	M30x1,5	36	70000130	70000030	70000200	70102075
16	30	22	30	5	14	32	40	M22x1,5	30	70000109	70000009	70000210	70101630
	50	22	30	5	14	32	60	M22x1,5	30	70000119	70000019	70000210	70101650
	70	22	30	5	14	32	80	M22x1,5	30	70000129	70000029	70000210	70101675
12	20	20	25	3	11	32	35	M20x1,5	27	70000108	70000008	70000220	70101220

*Toleranzen D1: H7/f7 D2: g7 D3: g7